

Wize

VWM263

2x2 Mobile Cart for Flat Panels

EN Instruction Manual

RU Инструкция

FR Manuel D'instructions

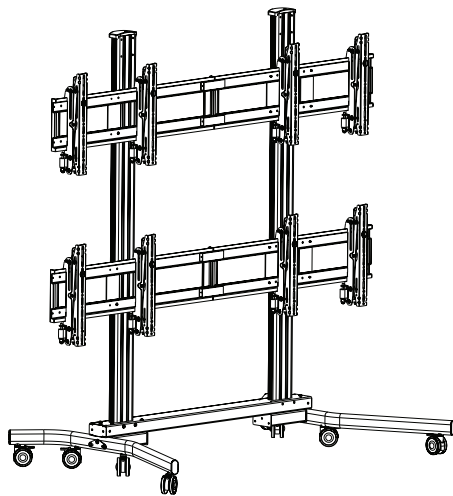

WARNING!



WARNING! SEVERE PERSONAL INJURY AND PROPERTY DAMAGE CAN RESULT FROM IMPROPER INSTALLATION OR ASSEMBLY. READ THE FOLLOWING WARNINGS BEFORE BEGINNING.

Do not use this product for any purpose not explicitly specified by Wize. Improper installation may cause property damage or personal injury. If you do not understand these directions, or have doubts about the safety of the installation, contact Wize Customer Service or call a qualified contractor. Wize is not liable for damage or injury caused by incorrect mounting, assembly, or use.

DO NOT EXCEED THE MAXIMUM WEIGHT CAPACITY FOR THIS PRODUCT

RU

ВНИМАНИЕ!

RU

ВНИМАНИЕ! ТРАВМА И ПОВРЕЖДЕНИЕ ОБОРУДОВАНИЯ МОЖЕТ ПРОИЗОЙТИ ОТ НЕПРАВИЛЬНОЙ УСТАНОВКИ ИЛИ СБОРКИ. ОЗНАКОМЬТЕСЬ СО СЛЕДУЮЩИМИ ПРЕДУПРЕЖДЕНИЯМИ ПЕРЕД НАЧАЛОМ.

Компоненты, входящие в этот продукт, предназначен для установки на стенах из цельного дерева, бетона или бетонных блоков. Для стен из других материалов, таких как кирпич, пожалуйста, проконсультируйтесь с вашим инсталлятором и / или специалистом поставщика.

НЕ ПРЕВЫШАЙТЕ МАКСИМАЛЬНЫЙ ВЕС, УКАЗАННЫЙ В ИНСТРУКЦИИ



Принтер-Плоттер.ру
печатное оборудование и расходные материалы

8 (495) 565-35-74
8 (800) 775-35-94
info@printer-plotter.ru
www.printer-plotter.ru



FR

AVERTISSEMENT

FR

AVERTISSEMENT! SI CE PRODUIT N'EST PAS CORRECTEMENT INSTALLÉ OU ASSEMBLÉ, IL RISQUE DE CAUSER DES BLESSURES GRAVES, VOIRE MORTELLES, AINSI QUE DES DOMMAGES MATÉRIELS IMPORTANTS. AVANT DE COMMENCER, LISEZ LES AVERTISSEMENTS SUIVANTS.

N'utilisez pas ce produit à une fin non spécifiée expressément par Wize. Une installation incorrecte peut entraîner des préjudices corporels ou des dommages matériels. Si vous ne comprenez pas ces instructions ou si vous avez des doutes quant à la sécurité de l'installation, veuillez contacter le service clientèle de Wize ou un installateur qualifié. Wize n'est pas responsable des dommages ou des préjudices causés par un montage, un assemblage ou une utilisation incorrects.

NE DÉPASSEZ JAMAIS LA CAPACITÉ DE CHARGE MAXIMALE DE CE PRODUIT.

WEIGHT CAPACITY

EN Maximum Weight Capacity

100lb/45kg per TV

RU Максимальный вес



FR Poids maximal de l'écran

TOOLS REQUIRED

RU Необходимые инструменты

FR Outils nécessaires

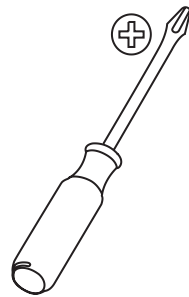

EN Phillips Screwdriver.

RU Крестовая отвертка.

FR Tournevis cruciforme.

EN

PACKAGE CONTENTS

RU Входит в комплект

FR Contenu de l'emballage

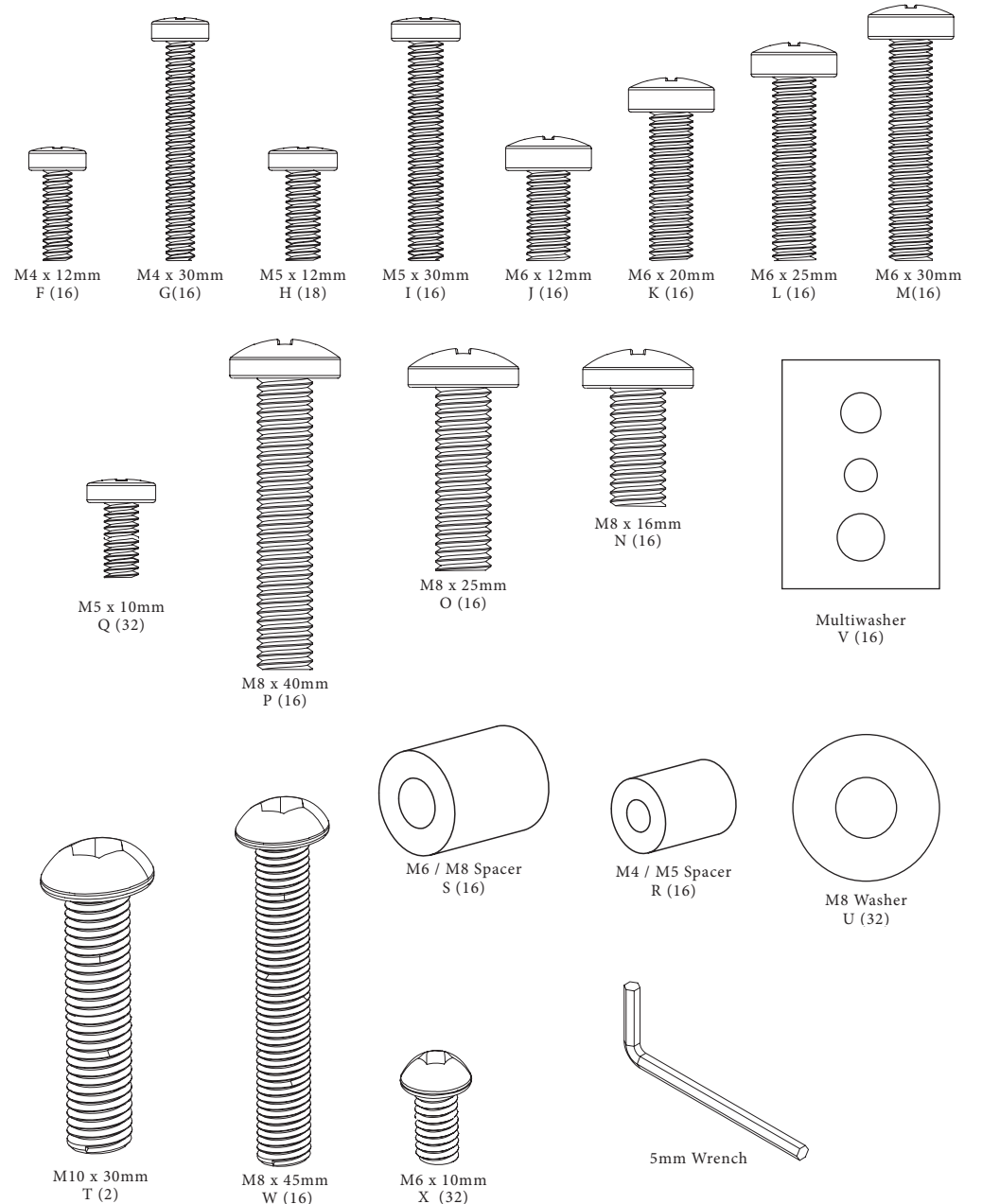

EN

PACKAGE CONTENTS

RU

Входит в комплект

FR

Contenu de l'emballage

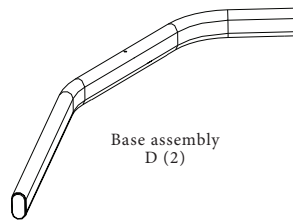
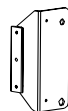
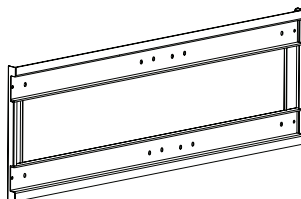
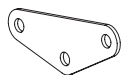
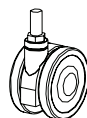
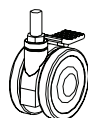
Bracket
C (8)Steel assembly
A (1)Adapter connector
CC (4)Base assembly
D (2)Assembly plate
adapters
BB (8)Assembly plate
B (4)Base plate
DD (2)Wheel
Y (4)Locking wheel
Z (4)Extrusion
E (2)Extrusion cover
EE (2)

INSTALLATION INSTRUCTIONS

RU

Инструкция

FR

Instructions d'installation

1 ATTACH WHEELS TO BASE ASSEMBLY

EN

Thread wheels (Y & Z) into base assembly (D). Place the locking wheels (X) in the rear and front.

RU

Прикрепите колеса (Y и Z), к нижнему основанию стойки (D) со стороны, где будет крепиться телевизор. Прикрепите колеса с тормозом (X) к противоположной стороне основания стойки.

FR

Fixez les roulettes (Y et Z) pour l'assemblage de base (D). Placez le blocage des roues (X) à l'arrière et avant.

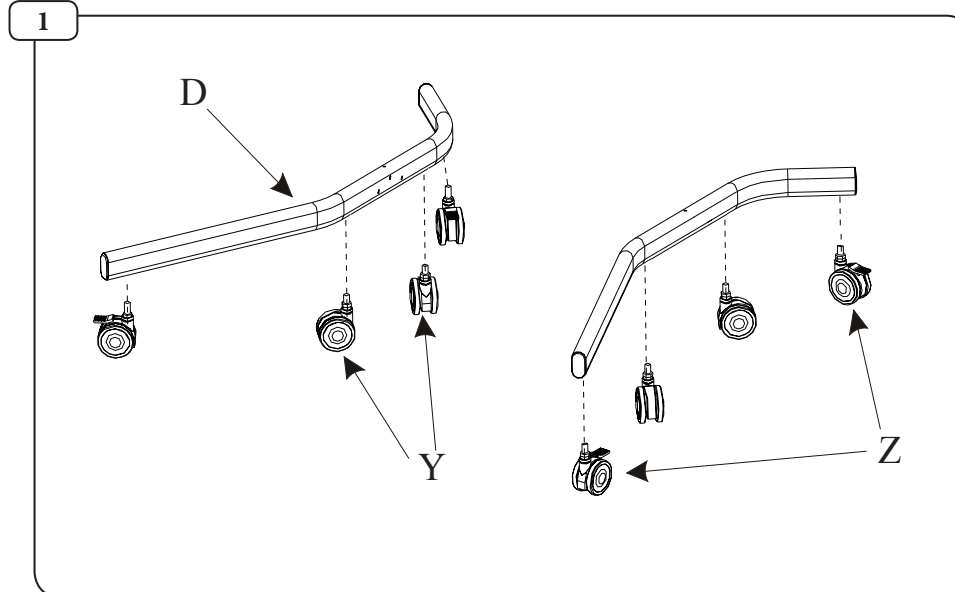

2 ATTACH EXTRUSIONS TO STEEL ASSEMBLY

- EN** Slide extrusions (E) into steel assembly (A) and secure using bolts (W & T).
- RU** Вставьте детали (E) в основание стойки (A) и закрепите их помощью болтов (W и T).
- FR** Extrusions (E) Slide dans l'assemblage de la boîte en acier (A) et fixer avec des vis (W et T).

2

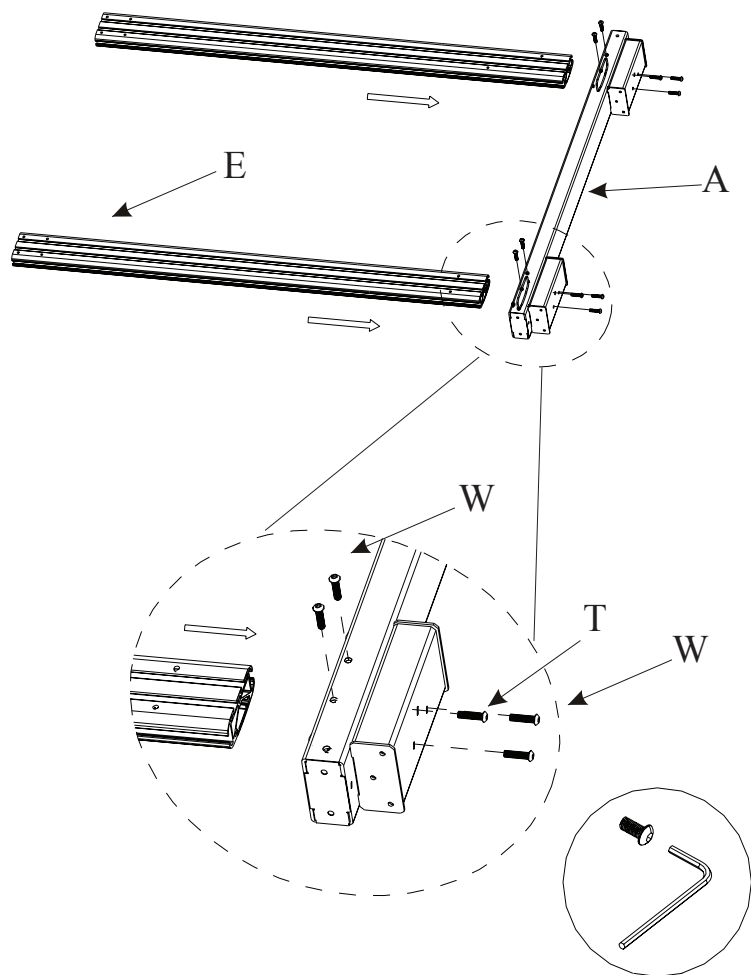

3 ATTACH BASE ASSEMBLY

- EN** Using base plates (DD) and bolts (W) attach base assembly to steel assembly.
- RU** Используйте деталь основания стойки (DD) и болты (W), соберите основания стойки с деталью стойки.
- FR** En utilisant les plaques de base (DD) et boulons (W) attacher la base de montage à l'extrusion.

3

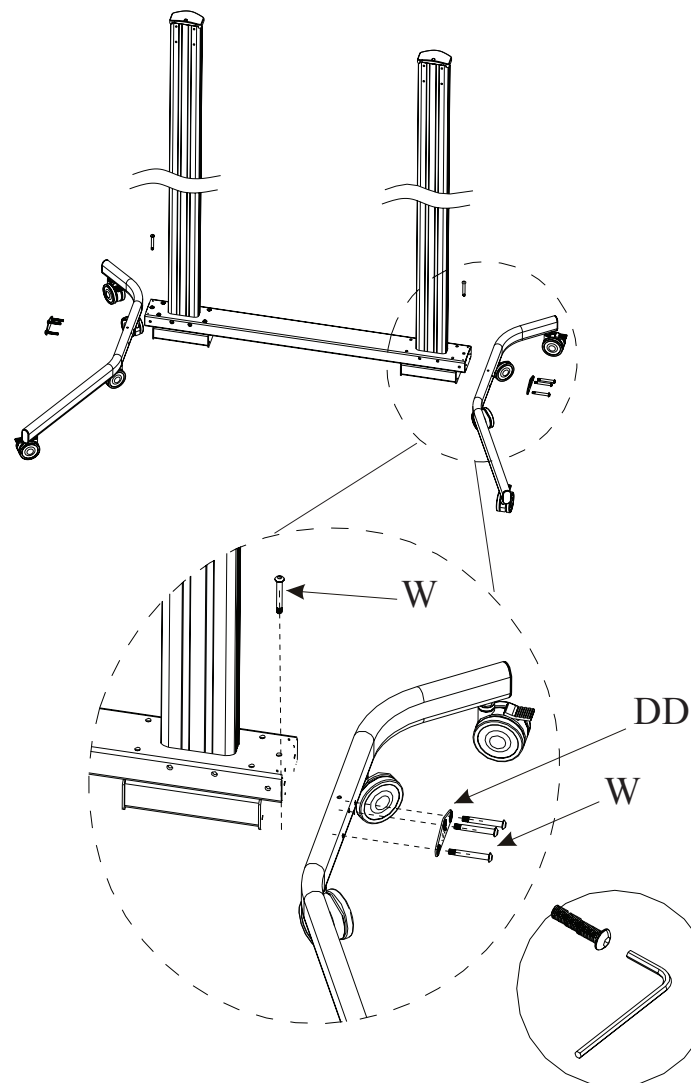

4 INSTALL ADAPTER PLATE ASSEMBLIES

EN Slide Adapter plate assemblies into extrusions and secure into desired locations with wrench. Attach extrusion covers (EE) with screw (H).

RU Вставьте адаптер пластины в направляющие и закрепите в нужных местах с гаечным ключом. Прикрепите заглушки (EE) с помощью винта (H).

FR Assemblages de glissières de l'adaptateur de la plaque en extrusions et la sécurisation verrouillés dans des positions souhaitées. Mettre les couvercles (EE) avec des vis (H).

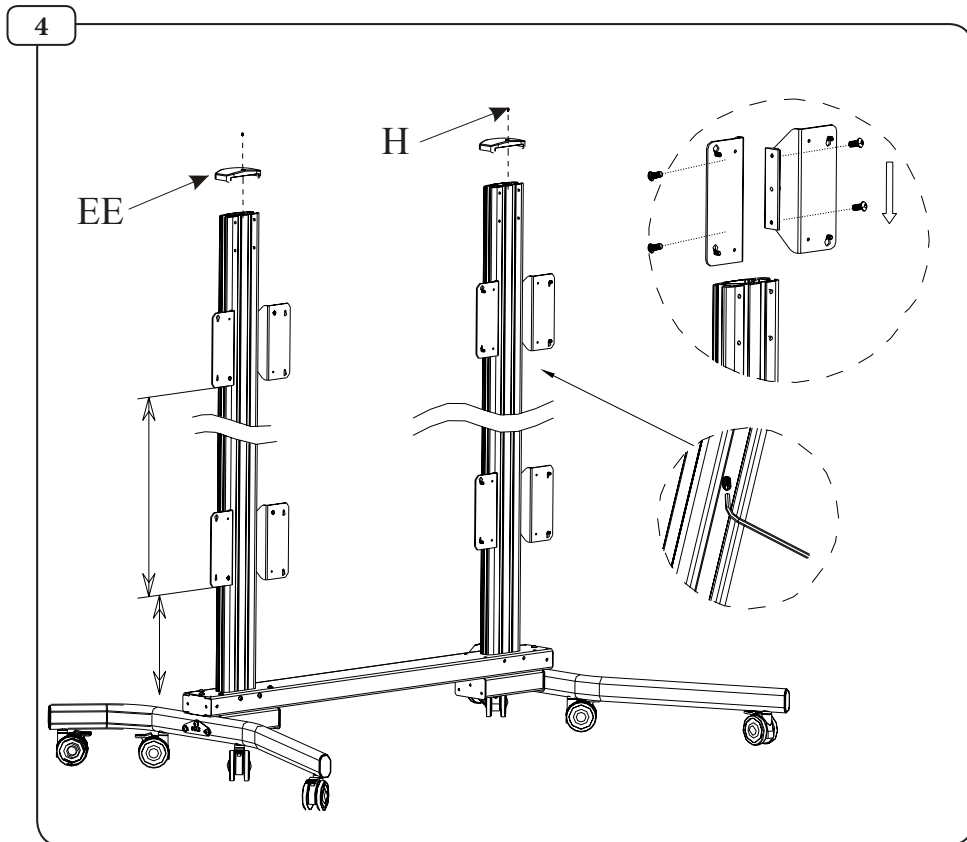

5 INSTALL ADAPTER PLATES

EN Attach adapter plates (B) to assemblies using screws (X).

RU Закрепите адаптер (B) на крепление с помощью болтов (X).

FR Fixez plaques d'adaptation (B) aux assemblées à l'aide de vis (X).

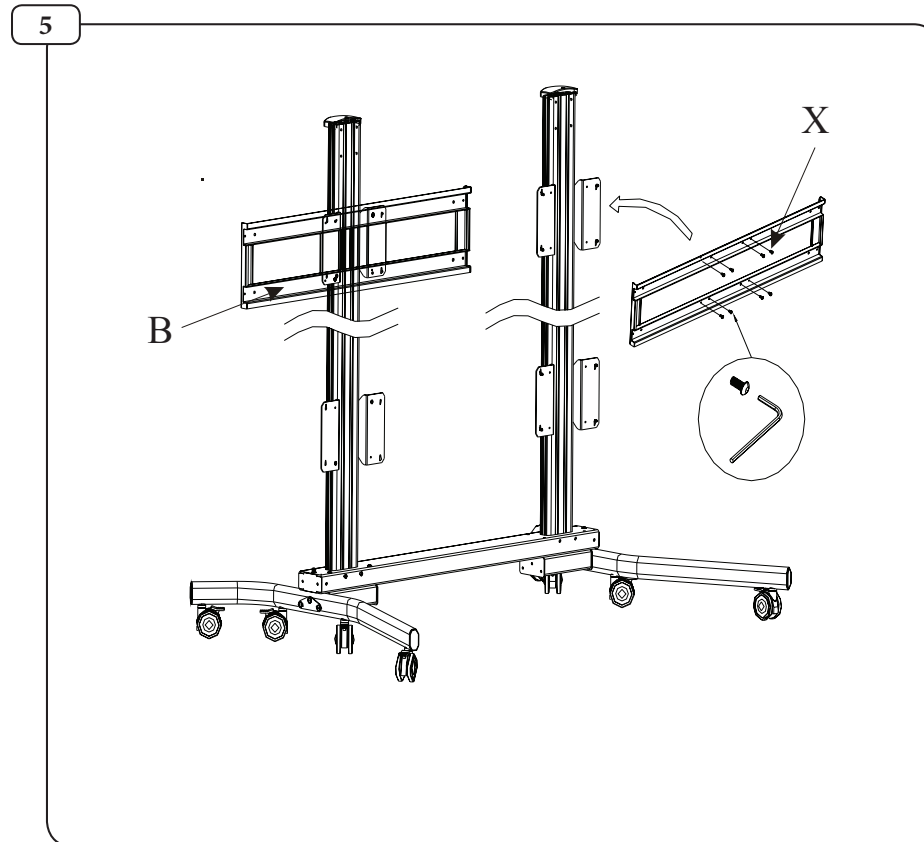

6 INSTALL ADAPTER PLATES

- EN** Join assembly adapters with connectors (Q) and screws (CC).
- RU** Соедините адаптеры с помощью коннекторов (Q) и винтов (CC).
- FR** Rejoignez adaptateurs de montage avec des connecteurs (Q) et des vis (CC).

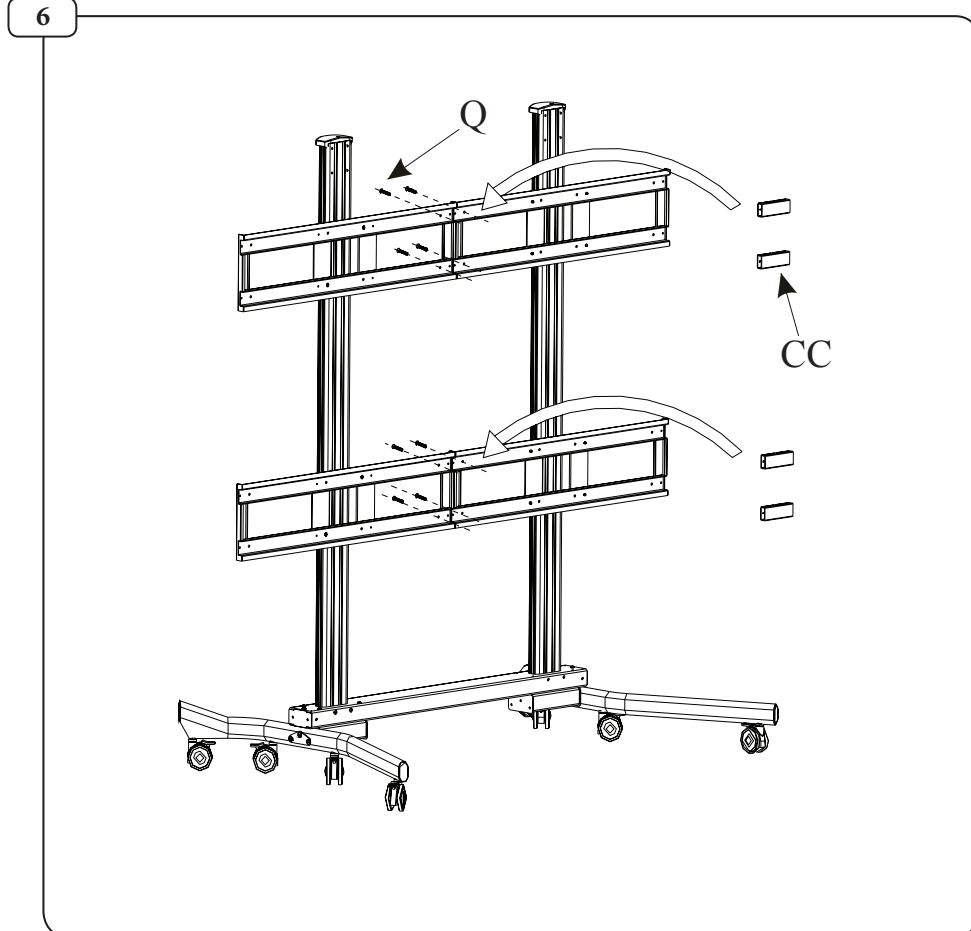

7-1 ATTACH MOUNT BRACKETS

- EN** Align mount bracket (C) to holes on back of TV. Fasten using supplied hardware with a screwdriver. Hand tools only.
- RU** Совместите кронштейны (C) с отверстиями на задней части телевизора. Используйте отвертку, чтобы закрепить винтами из комплекта. Используйте только ручные инструменты.
- FR** Aligner le support de montage (C) dans les trous à l'arrière du téléviseur. Fixer à l'aide de matériel fourni avec un tournevis. Outils à main seulement..

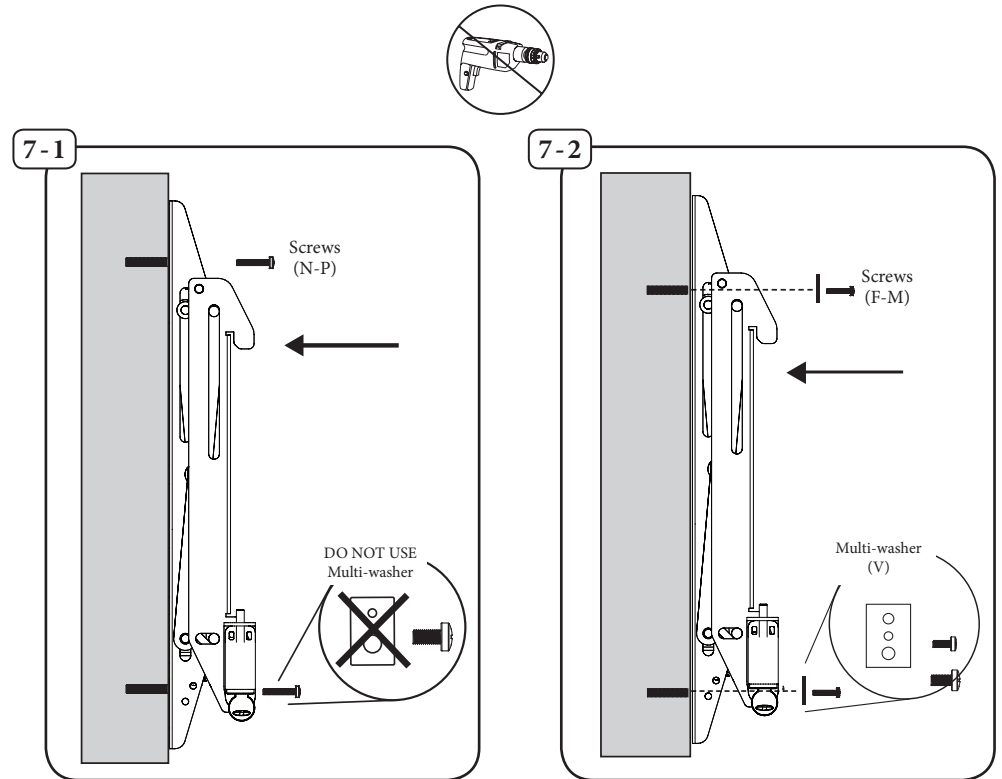

7-2 ATTACH MOUNT BRACKETS

- EN** If screws (F-M) are needed use multi-washer (V).
- RU** Если необходимы винты (F-M), используйте шайбы (V).
- FR** Si les vis (F-M) sont nécessaires, puis utilisez multi-rondelle (V).

7-3

ATTACH MOUNT BRACKETS

- EN** Use spacers (R / S) between TV and mount if needed.
- RU** Используйте прокладки (R / S) между кронштейном и телевизором, если это необходимо.
- FR** Utiliser des entretoises (R / S) entre le téléviseur et le support métallique si nécessaire.

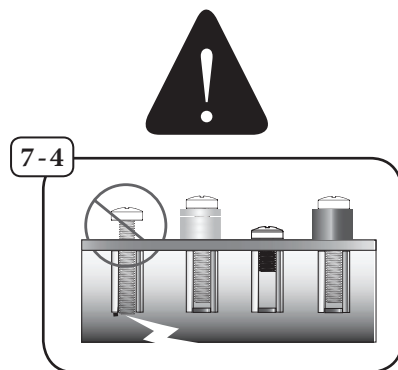
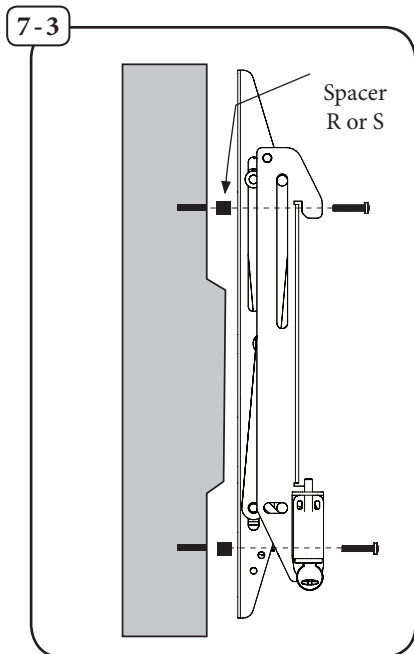

7-4

ATTACH MOUNT BRACKETS

- EN** If screws bottom out use washers (not included) to eliminate slack.
- RU** Если винт дойдет до нижнего предела, используйте шайбы (не включены) для устранения провисания.
- FR** Si les vis touché le fond, puis utiliser des rondelles (non inclus) afin d'éliminer mou.

8

HANG TVs

- EN** Hang TVs by hooking mount bracket onto adapter plate and lock in place with key.
- RU** Повесьте телевизоры, закрепите монтажный кронштейн на крепление стойки и закрепите с помощью ключа.
- FR** Accrochez sur de montage sur plaque d'adaptation et de verrouillage en place avec la clé.

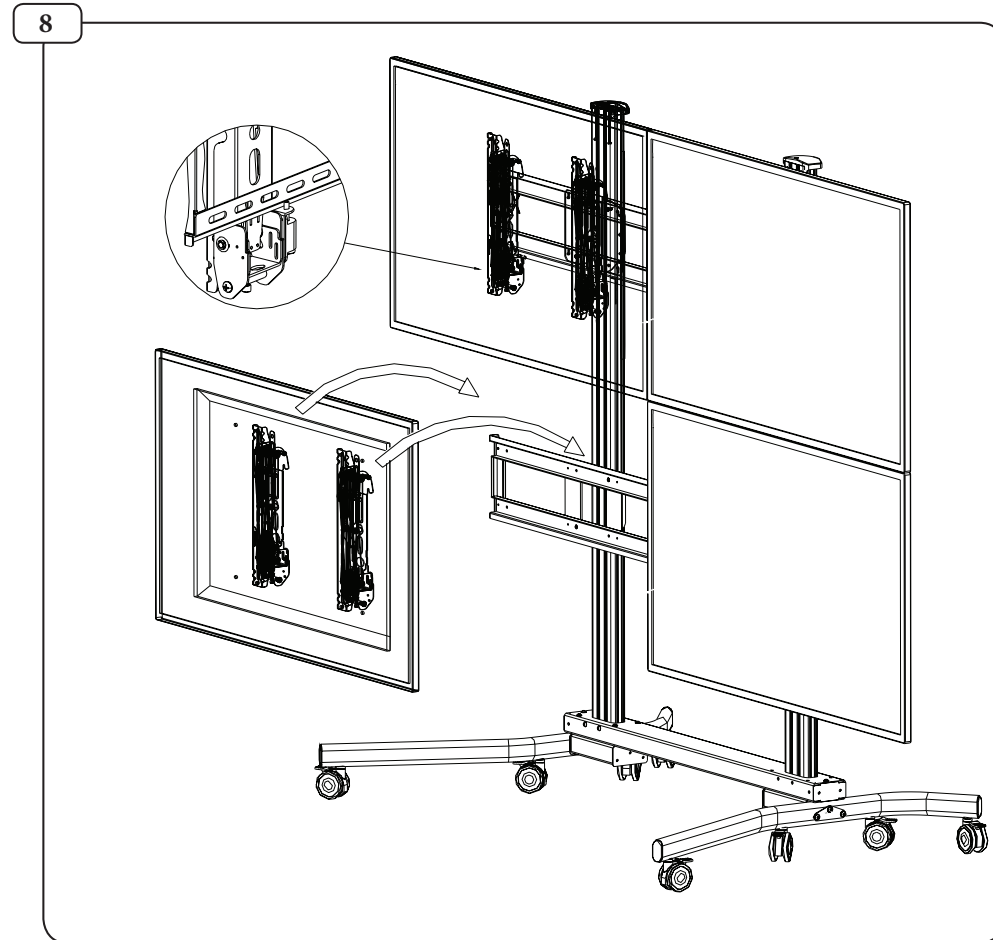

9

BRACKET EXTENSION

EN Make sure the extension lock pin is in the unlocked position, then push the release tab and pull out bracket to desired extension.

RU Убедитесь, что фиксатор в разблокированном положении, затем нажмите защелку и выдвинете кронштейн на требуемое расстояние.

FR Assurez-vous que l'extension goupille de verrouillage est en position déverrouillée, puis appuyez sur le bouton de déverrouillage et retirez le support de l'extension souhaitée.

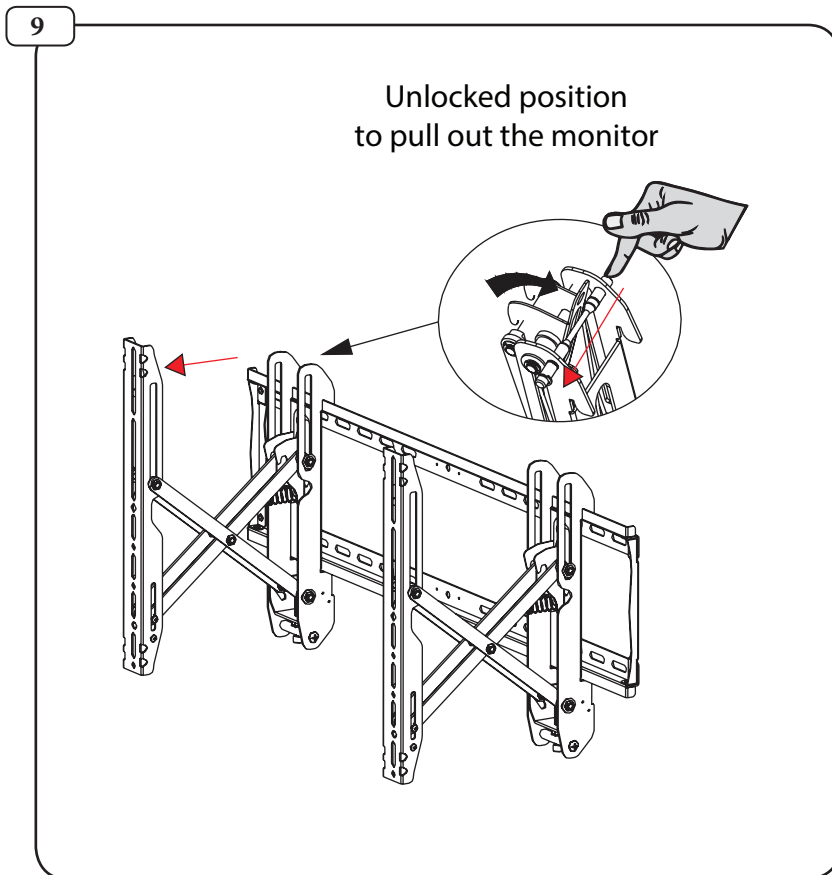

10

PLUMB ADJUSTMENT

EN Using a 5mm allen key, turn plumb adjustment screw. Turn screw clockwise to adjust the screen towards the wall and counterclockwise to adjust away from the wall.

RU Используйте 5мм шестигранный ключ, чтобы повернуть регулировочный винт. Поверните винт по часовой стрелке, чтобы отрегулировать экран по направлению к стене, и против часовой стрелки, чтобы отрегулировать экран от стены.

FR En utilisant une clé Allen de 5mm tourner la vis de réglage vertical. Tournez la vis vers la droite pour ajuster l'écran à la paroi et dans le sens antihoraire pour régler l'écran de la paroi.

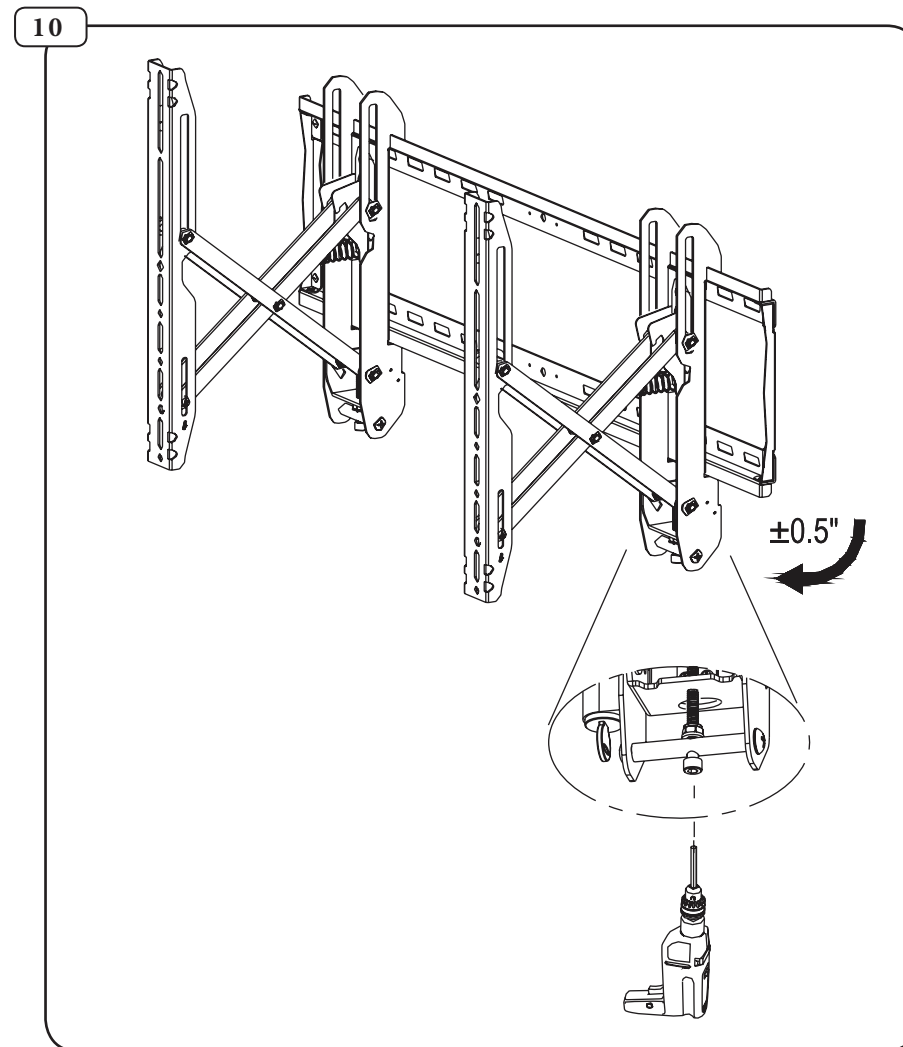

11

ROLL/HEIGHT ADJUSTMENT

EN

Using a 5mm allen key, turn height adjustment screw. Turn screw clockwise to raise screen and counterclockwise to lower screen.

RU

Используйте 5мм шестигранный ключ, чтобы повернуть винт регулировки высоты. Поверните винт по часовой стрелке, чтобы поднять экран и против часовой стрелки для того чтобы опустить экран.

FR

En utilisant une clé Allen de 5 mm tour réglage de la hauteur vis. Tournez la vis vers la droite pour augmenter l'écran et la gauche pour diminuer.

11

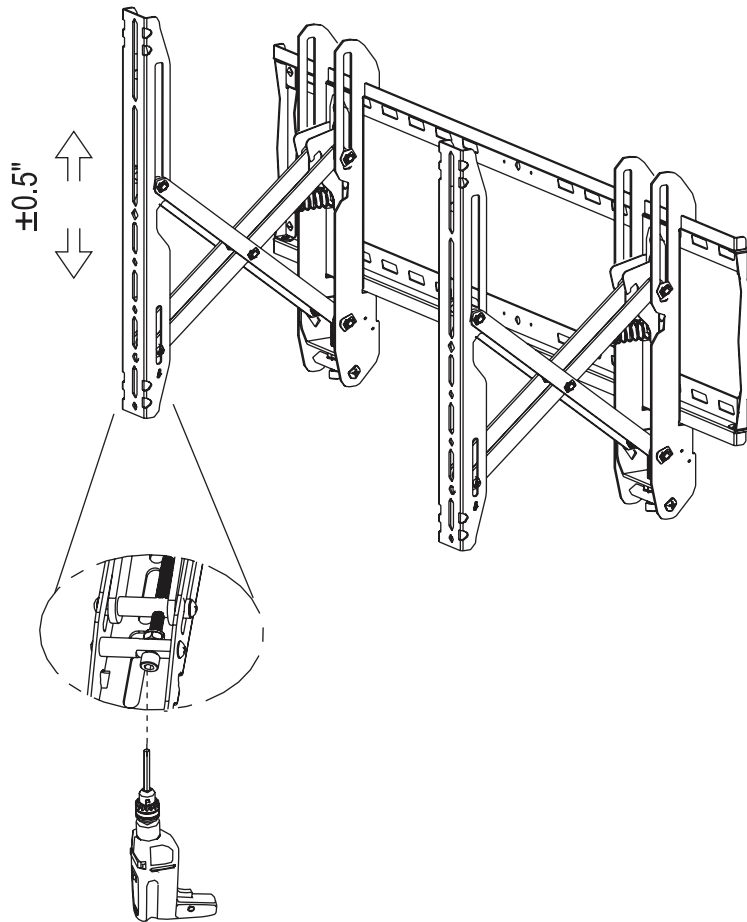

WARRANTY

Congratulations on the purchase of this Wize product! The product you now have in your possession is made of durable materials and is based on a design, every detail of which has been meticulously thought-out. That is why Wize products are covered by a 10-year warranty against defects in materials or manufacturing.

Wize disclaims any liability for modifications, improper installations, or installations over the specified weight range. To the maximum extent permitted by law, Wize disclaims any other warranties, expressed or implied, including warranties of fitness for a particular purpose and warranties of merchantability. Wize will not be liable for any damages arising out of the use of, or inability to use, Wize products. Wize bears no responsibility for incidental or consequential damages. This includes, but is not limited to, any labor charges for the repair of Wize products performed by anyone other than Wize.

Specifications are subject to change without prior notice.

RU

ГАРАНТИЯ

RU

Благодарим **вс** за покупку данного продукта Wize! Этот продукт изготовлен из прочных материалов и основан на дизайне, каждая деталь которого была тщательно продумана. Продукты Wize обеспечены 10-летней гарантией от дефектов в производстве.

ТЕХНИЧЕСКИЕ ХАРАКТЕРИСТИКИ МОГУТ БЫТЬ ИЗМЕНЕНЫ БЕЗ ПРЕДВАРИТЕЛЬНОГО УВЕДОМЛЕНИЯ.

FR

GARANTIE

FR

Nous vous félicitons pour l'achat de ce produit Wize! Vous venez d'acquérir un produit réalisé à partir de matériaux durables et d'une conception ingénieuse jusque dans les moindres détails. Wize est ainsi en mesure de garantir ses produits pendant 10 ans contre les défauts de matériaux et de fabrication.

Wize rejette toute responsabilité relativement à quelque problème pouvant être associé à une modification d'un produit, à une mauvaise installation ou à une installation ne respectant pas les limites de charge. Sous réserve des lois en vigueur, Wize réfute toute autre garantie expresse ou implicite, notamment toute garantie de commercialisation ou de convenance à un usage quelconque. Wize réfute toute responsabilité pour des dommages résultant de l'utilisation ou de l'impossibilité d'utiliser des produits Wize. Wize réfute également toute responsabilité pour quelque dommage accessoire ou indirect. Ceci s'applique notamment aux frais de main d'œuvre pour la réparation de produits Wize par une personne ne travaillant pas pour Wize.

Les spécifications sont sujettes à changement sans préavis.



Принтер-Плоттер.ру
печатное оборудование и расходные материалы

8 (495) 565-35-74
8 (800) 775-35-94
info@printer-plotter.ru
www.printer-plotter.ru



wiZE